



ROMÂNIA
JUDEȚUL CONSTANȚA
CONSILIUL JUDEȚEAN

HOTĂRÂRE

privind aprobarea Actului adițional nr. 2 la Documentul de Poziție privind modul de implementare a Proiectului „Sistem de Management Integrat al Deșeurilor în Județul Constanța”

Consiliul Județean Constanța, întrunit în ședința ordinară din data de 28.11.2025, având în vedere:

Proiectul de hotărâre nr. 319/20.11.2025 și referatul de aprobare nr. 41946 din 19.11.2025 al Președintelui Consiliului Județean Constanța în calitatea sa de inițiator :

Adresa Ministerului Investițiilor și Proiectelor Europene-Direcția Generală Program Dezvoltare Durabilă și Tranziție Justă nr. 132439/12.11.2025;

Hotărârea de Consiliu Județean nr. 10/31.01.2013 privind aprobarea Documentului de Poziție privind implementarea proiectului „ Sistem de Management Integrat al Deșeurilor în județul Constanța”. Dispoziția nr. 640/31.10.2024;

Nota de fundamentare a Direcției Generale de Proiecte, nr. 41944/19.11.2025 privind aprobarea Actului adițional nr. 2 la Documentul de poziție privind modul de implementare a Proiectului „Sistem de Management Integrat al Deșeurilor în Județul Constanța”;

Raportul de specialitate nr. 41945/19.11.2025 al Direcției Generale de Proiecte, Raportul de specialitate nr.42224/21.11.2025 al Direcției Generale Administrație Locală;

Avizele cu caracter consultativ ale comisiilor de specialitate ale Consiliului Județean: Juridică, Administrație și Ordine Publică, Investiții, Patrimoniu, Infrastructură, Urbanism și Protecția Mediului, Servicii Publice, Relații Interinstituționale, Agricultură, Mediu de Afaceri, ONG-uri și Relația cu Societatea Civilă;

Prevederile art. 173 alin. (1) și d) și alin. 5 lit. m) art. 139 alin.(3) , art 182 alin.(1) art. 240 din Ordonanța de Urgență a Guvernului nr. 57/2019 privind Codul administrativ, cu modificările și completările ulterioare,

Prevederile art. 80 și art. 81 ale Legii nr. 24/2000 privind normele de tehnică legislativă pentru elaborarea actelor normative (r), cu modificările și completările ulterioare;

Prevederile dispozițiilor art. 5 alin (1) și (2) din Anexa la Hotărârea Guvernului nr. 831/2022 pentru aprobarea normelor metodologice de aplicare a Legii nr. 52/2003 privind transparența decizională în administrația publică;

În temeiul dispozițiilor art. 196 alin. (1) lit. a) din O.U.G. nr. 57/2019 privind Codul administrativ, cu modificările și completările ulterioare,

HOTĂRĂȘTE:

Art. 1 – Se aprobă Actul adițional nr. 2 la Documentul de Poziție privind modul de implementare a Proiectului „Sistem de Management Integrat al Deșeurilor în Județul Constanța”, prevăzut în Anexa nr. 1 la prezenta hotărâre.

Art. 2 – Se acordă mandat Asociației de Dezvoltare Intercomunitară „Dobrogea” pentru încheierea actului adițional menționat la art. 1.

Art. 3 – Se împuternicește doamna Costache Ionela Marilena să semneze, în numele și pe seama județului, Actul adițional nr. 2 la Documentul de Poziție privind modul de implementare a Proiectului „Sistem de Management Integrat al Deșeurilor în Județul Constanța”.

Art. 4 – Secretarul General al Județului, prin grija Serviciului Acte Administrative și Arhivă din cadrul Direcției Generale de Administrație Locală va comunica prezenta hotărâre Prefectului Județului Constanța, persoanei nominalizate, Asociației de Dezvoltare Intercomunitară „Dobrogea” precum și Compartimentului Informatică pentru publicare în Monitorul Oficial.

Președinte,

Florin MITROI

**Contrasemnează
Secretar General al Județului,**

Nesrin GEAFAR

Constanța, 28 noiembrie 2025

Nr. 303

Prezenta hotărâre a fost adoptată cu un număr de 29 voturi pentru, - voturi împotriva și - abțineri din totalul de 29 consilieri prezenți.

PROCEDURI OBLIGATORII ULTERIOARE ADOPTĂRII HOTĂRÂRII CONSILIULUI JUDEȚEAN NR. 303/2025¹

| Nr. crt. | Operațiuni efectuate | Data ZZ/LL/AN | Semnătura persoanei responsabile să efectueze procedura |
|----------|--|-------------------|---|
| 0 | 1 | 2 | 3 |
| 1 | Adoptarea hotărârii s-a făcut cu majoritate ² <ul style="list-style-type: none"> • simpla • absolută • calificată | 28.11.2025 | |
| 2 | Comunicarea către prefectul județului | 28.11.2025 | |
| 3 | Aducerea la cunoștința publică prin publicarea în Monitorul Oficial Local |/...../..... | |
| 4 | Comunicarea, numai în cazul celei cu caracter individual |/...../..... | |
| 5 | Hotărârea devine obligatorie sau produce efecte juridice, după caz |/...../..... | |

Extrase din Ordonanța de Urgență nr.57 din 2019 privind Codul Administrativ, cu modificările și completările ulterioare:

- 1) art. 182 alin. (1) În exercitarea atribuțiilor ce îi revin, consiliul județean adoptă hotărâri cu majoritate calificată, absolută sau simplă, după caz.
 - 2) art 197 alin.(1) Secretarul general al județului comunică hotărârile Consiliului Județean prefectului în cel mult 10 zile lucrătoare de la data adoptării.
 - 3) art 197 alin.(4) Hotărârile Consiliului Județean se aduc la cunoștința publică și se comunică, în condițiile legii, prin grija secretarului general al județului.
 - 4) art. 199 alin.(1) Comunicarea hotărârilor cu caracter individual către persoanele cărora li se adresează se face în cel mult 5 zile de la data comunicării oficiale către prefect
 - 5) art. 199 (2) Hotărârile cu caracter individual produc efecte juridice de la data comunicării către persoanele cărora li se adresează.
- art. 198 alin.(1) Hotărârile cu caracter normativ devin obligatorii de la data aducerii lor la cunoștință publică.

1 Se completează cu numărul și anul hotărârii consiliului județean

2 Se bifează tipul de majoritate cu care s-a adoptat hotărârea consiliului județean

ACT ADIȚIONAL NR. 2

Ia DOCUMENTUL DE POZIȚIE privind modul de implementare a Proiectului „Sistem de Management Integrat al Deșeurilor în Județul Constanța”

I. Art. 5 alin. (1) și (4) se modifică și se completează urmând a avea următorul cuprins:

(1) „Părțile au în vedere să delege împreună gestiunea Serviciilor, pentru activitățile de colectare, transport, prelucrare și depozitare a deșeurilor. Procedurile de delegare a gestiunii și atribuirea contractului de delegare a gestiunii acestor servicii se vor organiza și derula în conformitate cu prevederile Legii serviciilor comunitare de utilități publice nr. 51/2006, cu modificările și completările ulterioare. **Gestiunea Serviciilor va fi delegată exclusiv în baza unor contracte de delegare privind diferitele activități ce compun Serviciile ce vor fi atribuite prin procedura licitației publice prevăzute de Legea nr. 98/2016 privind achizițiile publice, cu modificările și completările ulterioare și/sau Legea nr. 100/2016 privind concesiunile de lucrări și concesiunile de servicii, cu modificările și completările ulterioare.**

(4) **Asociația de Dezvoltare Intercomunitară „Dobrogea”** va iniția și va derula procedurile de licitație din cadrul Proiectului, în baza unui mandat special acordat de către unitățile administrativ-teritoriale membre ale acesteia, pentru:

- Contractele de delegare privind colectarea, transportul și transferul deșeurilor municipale din ariile corespunzătoare fiecărei Zone de delegare, în conformitate cu zonele de colectare prezentate în **Anexa 2** la prezentul document;
- Contractele de delegare privind operarea depozitului ecologic, a stației de sortare și a stației TMB de la Tortoman (CMID Tortoman), a stației de sortare și a stației TMB de la Ovidiu;
- **Contracte de delegare privind tratarea deșeurilor municipale cu potențial energetic în instalații de incinerare cu eficiență energetică ridicată, inclusiv transportul reziduurilor rezultate din incinerare la depozitele de deșeuri. Delegarea acestei activități va fi realizată numai în măsura în care această activitate este fezabilă din punct de vedere tehnic.**

ADI va fi sprijinită în acest proces de către Consiliul Județean Constanța – Unitatea de Implementare a Proiectului.”

II. Art. 6 alin. (1) se completează urmând a avea următorul cuprins:

„(1) a) Vor fi atribuite următoarele categorii de contracte pentru activitățile care sunt parte a Serviciului, **prin procedura de licitație publică:**

- Lot 1 - **”Contract de delegare a gestiunii activității de colectare și transport a deșeurilor municipale în zona 1 din județul Constanța”,** coduri CPV 90500000-2 Servicii privind deșeurile menajere și deșeurile (Rev.2), 90511000-2 - Servicii de colectare a deșeurilor menajere (Rev.2) , 90511100-3 - Servicii de colectare a deșeurilor urbane solide (Rev.2), 90511200-4 - Servicii de colectare a gunoii menajere (Rev.2), 90512000-9 - Servicii de transport de deșeuri menajere (Rev.2).

- Lot 2 – *”Contract de delegare a gestiunii activității de colectare și transport a deșeurilor municipale în zona 2 din județul Constanța”,* coduri CPV 90500000-2 Servicii privind deșeurile menajere și deșeurile (Rev.2), 90511000-2 - Servicii de colectare a deșeurilor menajere (Rev.2) , 90511100-3 - Servicii de colectare a deșeurilor urbane solide (Rev.2), 90511200-4 - Servicii de colectare a gunoiului menajer (Rev.2), 90512000-9 - Servicii de transport de deșeuri menajere (Rev.2).
- Lot 3 - *”Contract de delegare a gestiunii activității de colectare, transport și transfer a deșeurilor municipale în zona 3 din județul Constanța”,* coduri CPV 90500000-2 Servicii privind deșeurile menajere și deșeurile (Rev.2), 90511000-2 - Servicii de colectare a deșeurilor menajere (Rev.2) , 90511100-3 - Servicii de colectare a deșeurilor urbane solide (Rev.2), 90511200-4 - Servicii de colectare a gunoiului menajer (Rev.2), 90512000-9 - Servicii de transport de deșeuri menajere (Rev.2).
- Un contract de delegare a gestiunii activității de operare a stației de sortare și a stației TMB de la Ovidiu, inclusiv a stațiilor de sortare Corbu și Cumpăna realizate prin PHARE;
- Un contract de delegare a gestiunii activității de operare a depozitului nou construit la Tortoman, a stației de sortare și TMB din cadrul acestuia (CMID Tortoman);
- ***Un contract de delegare a gestiunii activității de tratare a deșeurilor municipale cu potențial energetic în instalații de incinerare cu eficiență energetică ridicată, inclusiv transportul reziduurilor rezultate din incinerare la depozitele de deșeuri, pentru fiecare zonă de colectare a județului Constanța. Delegarea acestei activități va fi realizată numai în măsura în care această activitate este fezabilă din punct de vedere tehnic.***

b) Vor fi atribuite următoarele categorii de contracte pentru activitățile care sunt parte a Serviciului, **prin procedura de negociere directă**:

- Un contract de delegare privind gestiunea activității de depozitare a deșeurilor, pentru zona 1, fără punerea la dispoziție a infrastructurii, cu operatorul Depozitului de deșeuri de la Ovidiu.
- Un contract de delegare privind gestiunea activității de sortare, tratare și eliminare a deșeurilor, pentru zona 2, fără punerea la dispoziție a infrastructurii, cu operatorul instalațiilor de la Costinești.”

III. Art. 7 se modifică urmând a avea următorul cuprins:

„Art. 7. - Autoritatea Contractantă va fi:

- a) Consiliul Județean Constanța pentru contractele de lucrări de construcție a infrastructurii ce va fi parte a Sistemului de management integral al deșeurilor;
- b) Consiliul Județean Constanța pentru contractele de furnizare de bunuri și echipamente finanțate din Fonduri Europene;
- c) Asociația de Dezvoltare Intercomunitară „Dobrogea” pentru contractele de delegare a gestiunii serviciului de salubritate prevăzute la art. 6, alin. (1), modificat conform prevederilor de la pct. II de mai sus.**

Plata serviciilor de salubritate va fi efectuată de către ADI „Dobrogea”, în conformitate cu prevederi specifice care vor fi incluse în documentația de atribuire a contractelor de delegare respective, ținând cont și de prevederile art. 11 din prezentul document.”

IV. Art. 11 alin. (3) se completează urmând a avea următorul cuprins:

„(3) UAT-urile membre vor vira sumele reprezentând taxa de salubritate, încasată de la utilizatorii casnici și non-casnici, către ADI “Dobrogea”, care va asigura plata operatorilor zonali de colectare și transport, a operatorilor instalațiilor de tratate (PHARE, POIM și

private), inclusiv depozitul de la Tortoman și a operatorilor depozitelor private de deșuri de la Costinești și Ovidiu; **ADI „Dobrogea” va refactura serviciile de salubritate către UAT-urile membre, pe baza cantităților reale a deșeurilor colectate din fiecare UAT-membru al aceleiași zone de colectare sau pe baza indicelui mediu de generare a deșeurilor, în funcție de specificul fiecărei zone de colectare a județului Constanța.**”

V. Anexa nr. 3 – SCHEMA PRIVIND SISTEMUL DE PLATĂ A SERVICIULUI DE SALUBRIZARE, se completează urmând a avea următorul cuprins:

„Anexa nr. 3 – SCHEMA FLUXURILOR FINANCIARE”

VI. Anexa nr. 5 – FLUX DEȘEURI se completează urmând a avea următorul cuprins:

„Anexa nr. 5 – FLUX DEȘEURI”

ASOCIAȚII

Județul Constanța,
Prin Președintele Consiliului Județean Constanța

[semnătura și ștampila]

Municipiul Constanța

Prin Primar _____

[semnătura și ștampila]

Municipiul Medgidia

Prin Primar _____

[semnătura și ștampila]

Orașul Murfatlar

Prin Primar _____

[semnătura și ștampila]

Orașul Eforie

Prin Primar _____

[semnătura și ștampila]

Orașul Hârșova

Prin Primar _____

[semnătura și ștampila]

Orașul Negru Vodă

Prin Primar _____

[semnătura și ștampila]

Orașul Ovidiu

Prin Primar _____

[semnătura și ștampila]

Orașul Techirghiol

Prin Primar _____

[semnătura și ștampila]

Comuna Adamclisi

Prin Primar _____

[semnătura și ștampila]

Comuna Aliman

Prin Primar _____

[semnătura și ștampila]

Comuna Amzacea

Prin Primar _____

[semnătura și ștampila]

Comuna Băneasa

Prin Primar _____

[semnătura și ștampila]

Comuna Bărăganu

Prin Primar _____

[semnătura și ștampila]

Comuna Castelu

Prin Primar _____

[semnătura și ștampila]

Comuna Cerchezu

Prin Primar _____

[semnătura și ștampila]

Comuna Chirnogeni

Prin Primar _____

[semnătura și ștampila]

Comuna Ciobanu

Prin Primar _____

[semnătura și ștampila]

Comuna Ciocârlia

Prin Primar _____

[semnătura și ștampila]

Comuna Cobadin

Prin Primar _____

[semnătura și ștampila]

Comuna Comana

Prin Primar _____

[semnătura și ștampila]

Comuna Corbu

Prin Primar _____

[semnătura și ștampila]

Comuna Crucea

Prin Primar _____

[semnătura și ștampila]

Comuna Cumpăna

Prin Primar _____

[semnătura și ștampila]

Comuna Cuza Vodă

Prin Primar _____

[semnătura și ștampila]

Comuna Deleni

Prin Primar _____

[semnătura și ștampila]

Comuna Dobromir

Prin Primar _____
[semnătura și ștampila]

Comuna Dumbrăveni

Prin Primar _____
[semnătura și ștampila]

Comuna Fântânele

Prin Primar _____
[semnătura și ștampila]

Comuna Ghindărești

Prin Primar _____
[semnătura și ștampila]

Comuna Gârliciu

Prin Primar _____
[semnătura și ștampila]

Comuna Grădina

Prin Primar _____
[semnătura și ștampila]

Comuna Horia

Prin Primar _____
[semnătura și ștampila]

Comuna Independența

Prin Primar _____
[semnătura și ștampila]

Comuna Ion Corvin

Prin Primar _____
[semnătura și ștampila]

Comuna Istria

Prin Primar _____
[semnătura și ștampila]

Comuna Lipnița

Prin Primar _____
[semnătura și ștampila]

Comuna Lumina

Prin Primar _____
[semnătura și ștampila]

Comuna Mereni

Prin Primar _____
[semnătura și ștampila]

Comuna Mihai Viteazu

Prin Primar _____
[semnătura și ștampila]

Comuna Mircea Vodă

Prin Primar _____
[semnătura și ștampila]

Comuna Nicolae Bălcescu

Prin Primar _____
[semnătura și ștampila]

Comuna Oltina

Prin Primar _____
[semnătura și ștampila]

Comuna Ostrov

Prin Primar _____
[semnătura și ștampila]

Comuna Pantelimon

Prin Primar _____
[semnătura și ștampila]

Comuna Pecineaga

Prin Primar _____
[semnătura și ștampila]

Comuna Peștera

Prin Primar _____
[semnătura și ștampila]

Comuna Rasova

Prin Primar _____
[semnătura și ștampila]

Comuna Saligny

Prin Primar _____
[semnătura și ștampila]

Comuna Săcele

Prin Primar _____
[semnătura și ștampila]

Comuna Siliștea

Prin Primar _____
[semnătura și ștampila]

Comuna Târgușor

Prin Primar _____
[semnătura și ștampila]

Comuna Topalu

Prin Primar _____
[semnătura și ștampila]

Comuna Topraisar

Prin Primar _____
[semnătura și ștampila]

Comuna Tortoman

Prin Primar _____
[semnătura și ștampila]

Comuna Tuzla

Prin Primar _____
[semnătura și ștampila]

Comuna Valu lui Traian

Prin Primar _____
[semnătura și ștampila]

Comuna Vulturii

Prin Primar _____
[semnătura și ștampila]

ANEXA NR. 3 - SCHEMA FLUXURILOR FINANCIARE

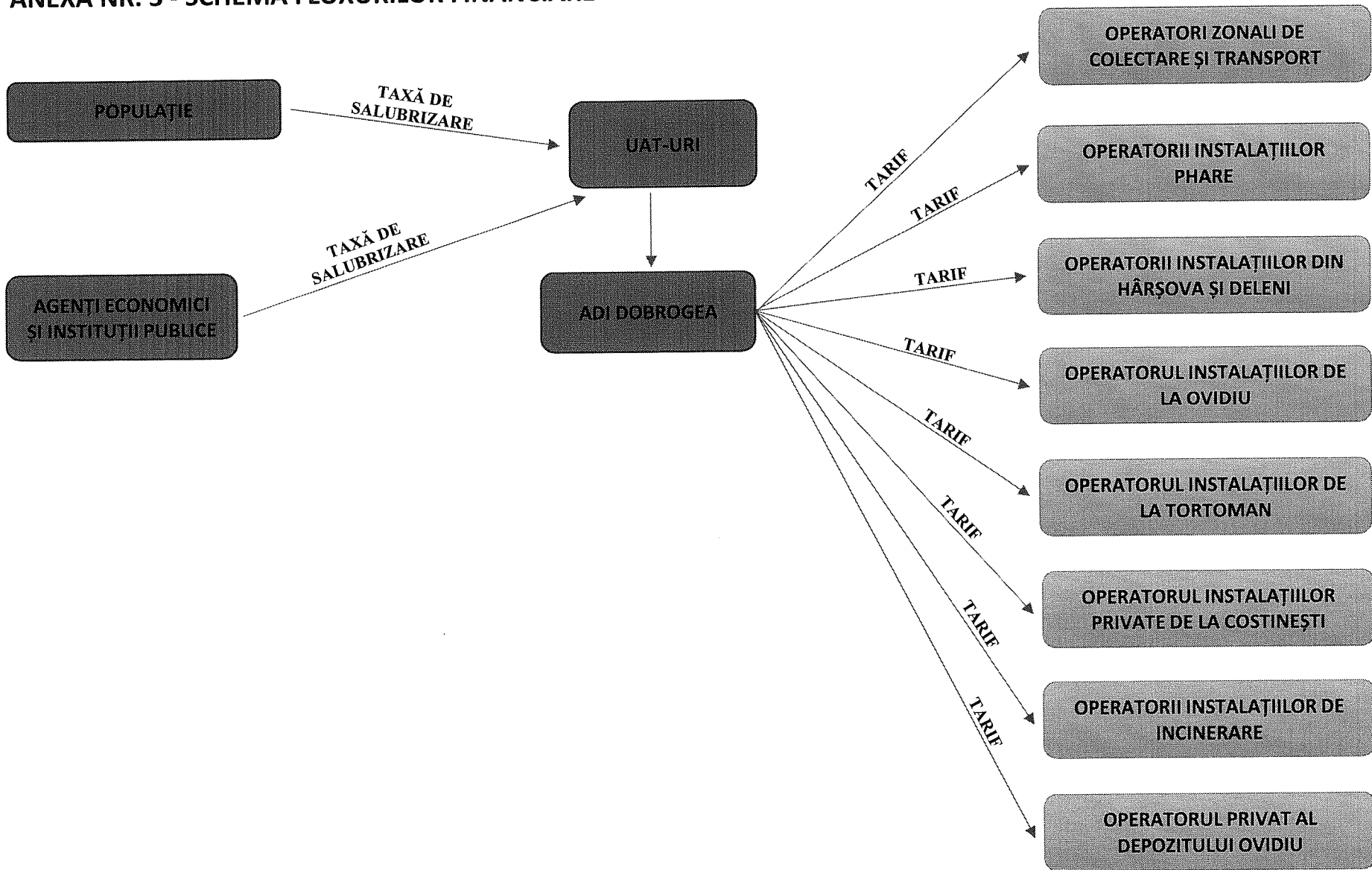

ANEXA NR. 5 - FLUX DEȘEURI

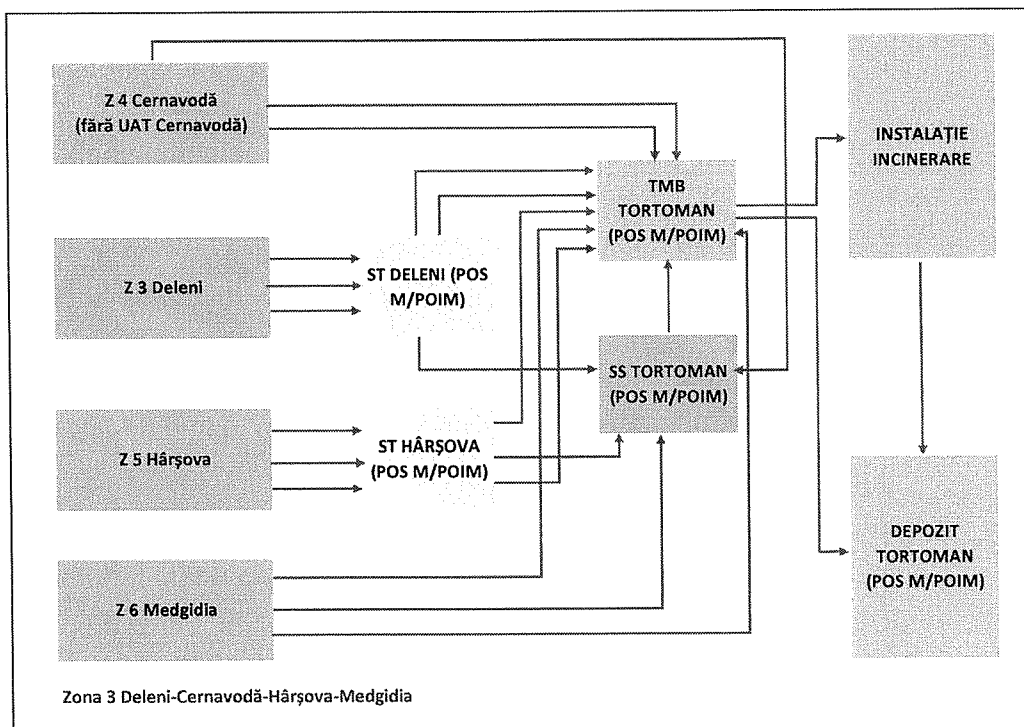
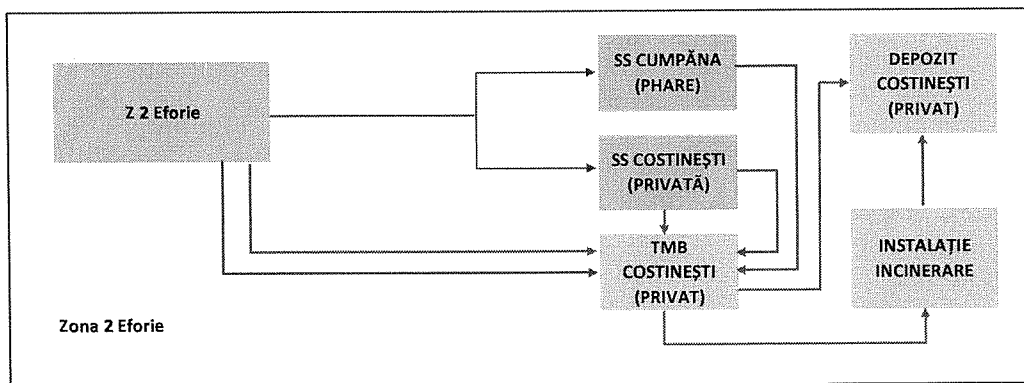
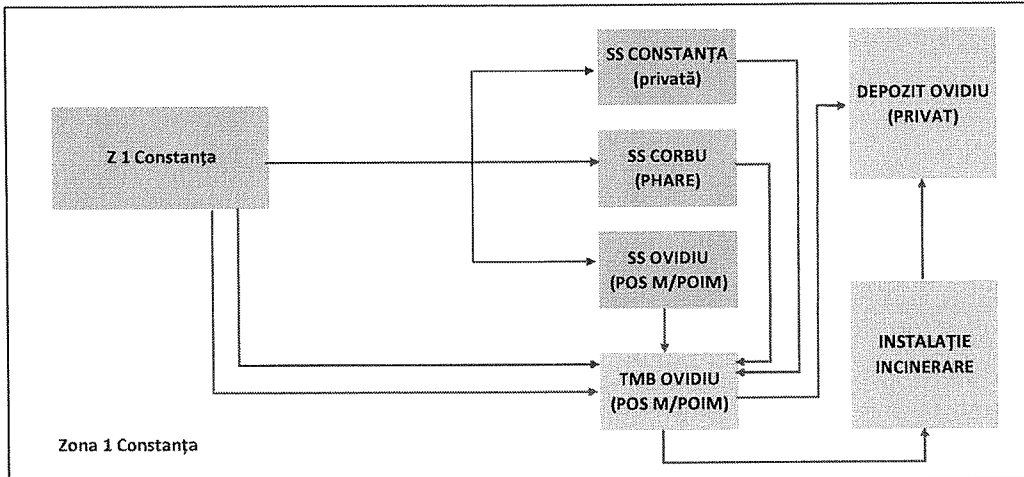

- deșeuri reziduale și reziduuri de la sortare
- deșeuri reciclabile (hârtie/carton, plastic/metal și sticlă)
- biodeșeuri