

## CONSILIUL JUDETEAN CONSTANTA

### HOTARARE Nr. 208

**privind emiterea acordului Consiliului Judetean Constanta in vederea promovarii unei Hotarari de Guvern pentru transmiterea bazei sportive "Hidrotehnica" Constanta din administrarea Autoritatii Nationale pentru Sport si Tineret prin Directia Judeteana pentru Sport si Tineret Constanta in administrarea Consiliului Judetean Constanta**

Consiliul Judetean Constanta, intrunit in sedinta din data de 28.07.2011 ;

Vazand:

- Expunerea de motive a Presedintelui Consiliului Judetean Constanta;
- Raportul Directiei Generale de Administratie Publica si Juridica;
- Raportul Comisiei pentru administratie publica, juridica, apararea ordinii publice, sanatate si protectie sociala;
- Raportul Comisiei de studii, prognoze economico-sociale, buget-finante si administrarea domeniului public si privat al judetului;
- Raportul Comisiei de urbanism, amenajarea teritoriului, monumentelor, protejarea acestora si protectia mediului inconjurator;
- Adresa nr.4531/25.07.2011 a Autoritatii Nationale pentru Sport si Tineret – Directia Judeteana pentru Sport si Tineret Constanta;

Avand in vedere prevederile art.9 alin.(1) din Legea nr.213/1998 privind proprietatea publica si regimul juridic al acesteia;

In temeiul art.91 alin.(1) lit."c" si art.97 alin.(1) din Legea nr.215/2001 privind administratia publica locala, republicata, cu modificarile si completarile ulterioare;

### HOTARASTE:

**Art.1** – (1) Se emite acordul Consiliului Judetean Constanta in vederea promovarii unei Hotarari de Guvern pentru transmiterea bazei sportive "Hidrotehnica" Constanta din administrarea Autoritatii Nationale pentru Sport si Tineret prin Directia Judeteana pentru Sport si Tineret Constanta in administrarea Consiliului Judetean Constanta.

(2) – Datele de identificare ale bazei sportive "Hidrotehnica" Constanta sunt prezentate in Anexa la prezenta hotarare.

**Art.2** – Se imputerniceste Presedintele Consiliului Judetean Constanta sa intreprinda demersurile necesare in vederea preluarii in administrarea Consiliului Judetean Constanta a imobilului identificat in Anexa la prezenta hotarare.

**Art.3** – Directia Generala de Administratie Publica si Juridica va comunica prezenta hotarare persoanelor interesate in vederea aducerii la indeplinire.

Prezenta hotarare a fost adoptata cu un numar de 26 voturi pentru, \_\_\_\_\_ voturi impotriva si 5 abtineri.

**PRESEDINTE,**  
Nicusor Daniel Constantinescu

Contrasemneaza:  
**SECRETAR AL JUDETULUI,**  
Mariana Belu

**EXPUNERE DE MOTIVE**

**la proiectul de hotarare privind emiterea acordului Consiliului Judetean Constanta in vederea promovarii unei Hotarari de Guvern pentru transmiterea bazei sportive "Hidrotehnica" Constanta din administrarea Autoritatii Nationale pentru Sport si Tineret prin Directia Judeteana pentru Sport si Tineret Constanta in administrarea Consiliului Judetean Constanta**

Directia Judeteana pentru Sport si Tineret Constanta a transmis Consiliului Judetean Constanta solicitarea de aprobare a initierii unei hotarari de guvern in vederea preluarii din administrarea Autoritatii Nationale pentru Sport si Tineret prin Directia Judeteana pentru Sport si Tineret Constanta a bazei sportive "Hidrotehnica" Constanta de catre Consiliul Judetean Constanta.

Solicitarea este motivata de imposibilitatea de a mai sustine financiar administrarea unui asemenea complex sportiv.

Baza sportiva a fost folosita pana in prezent de Clubul Sportiv "Tomis" Constanta, care, urmare a datoriilor acumulate, a intrat in insolventa.

Fata de aceasta situatie, complexul sportiv "Hidrotehnica" Constanta nu mai are surse de finantare, riscand sa devina in scurt timp nefunctional.

Pentru a prelua in administrare bunul reprezentand baza sportiva "Hidrotehnica", trebuie urmata procedura prevazuta de Legea nr.213/1998 privind proprietatea publica si regimul juridic al acesteia. Avand in vedere faptul ca in speta este vorba de bunuri apartinand proprietatii statului, trecerea acestora in administrarea se face, pe baza acordului exprimat de catre Consiliul Judetean Constanta, prin Hotarare de Guvern, conform prevederilor art.12 alin.(1) si (2) din Legea nr.213/1998 privind proprietatea publica si regimul juridic al acesteia

Avand in vedere cele aratate mai sus, ~~supun aprobării~~ proiectul de hotarare privind emiterea acordului Consiliului Judetean Constanta in vederea promovarii unei Hotarari de Guvern pentru transmiterea bazei sportive "Hidrotehnica" Constanta din administrarea Autoritatii Nationale pentru Sport si Tineret prin Directia Judeteana pentru Sport si Tineret Constanta in administrarea Consiliului Judetean Constanta

**PRESEDINTE,**

**Nicuşor Daniel Constantinescu**

**CONSILIUL JUDETEAN CONSTANTA  
DIRECTIA GENERALA DE ADMINISTRATIE PUBLICA SI JURIDICA**

**R A P O R T**

**la proiectul de hotarare privind emiterea acordului Consiliului Judetean Constanta in vederea promovarii unei Hotarari de Guvern pentru transmiterea bazei sportive "Hidrotehnica" Constanta din administrarea Autoritatii Nationale pentru Sport si Tineret prin Directia Judeteana pentru Sport si Tineret Constanta in administrarea Consiliului Judetean Constanta**

Legea nr.213/1998 privind proprietatea publica si regimul juridic al acesteia contine dispozitii potrivit carora un bun apartinand domeniului public al statului poate fi transmis in administrarea autoritatilor administratiei publice locale.

Textul care reglementeaza aceasta situatie este art.12 alin.(1) si (2) din Legea nr.213/1998 potrivit caruia: *"Bunurile din domeniul public pot fi date, dupa caz, in administrarea regiilor autonome, a prefecturilor, a autoritatilor administratiei publice centrale si locale, a altor institutii publice de interes national, judetean sau local. Darea in administrarea se realizeaza, dupa caz, prin hotarare a Guvernului [...]."*

Avand in vedere prevederea legala invocata, apreciem ca proiectul de hotarare privind emiterea acordului Consiliului Judetean Constanta in vederea promovarii unei Hotarari de Guvern pentru transmiterea bazei sportive "Hidrotehnica" Constanta din administrarea Autoritatii Nationale pentru Sport si Tineret prin Directia Judeteana pentru Sport si Tineret Constanta in administrarea Consiliului Judetean Constanta se incadreaza in prevederile legale in vigoare, motiv pentru care propunem aprobarea acestuia in forma prezentata.

**DIRECTOR,**

**Radu Volcinschi**

din 28.07.2011

## **DOCUMENTATIE**

**INTOCMITA IN VEDEREA INSCRIERII  
LA CARTEA FUNCIARA A IMOBILULUI**

**COMPLEXUL SPORTIV  
"HIDROTEHNICA "CONSTANTA**

**BENEFICIAR :  
DIRECTIA PENTRU TINERET SI SPORT A  
JUDETULUI CONSTANTA**

# RELEVEU VILA 2 - C2

Scara 1:100

D.T.S.J. CONSTANTA

COMPLEX SPORTIV "HIDROTEHNICA" CONSTANTA

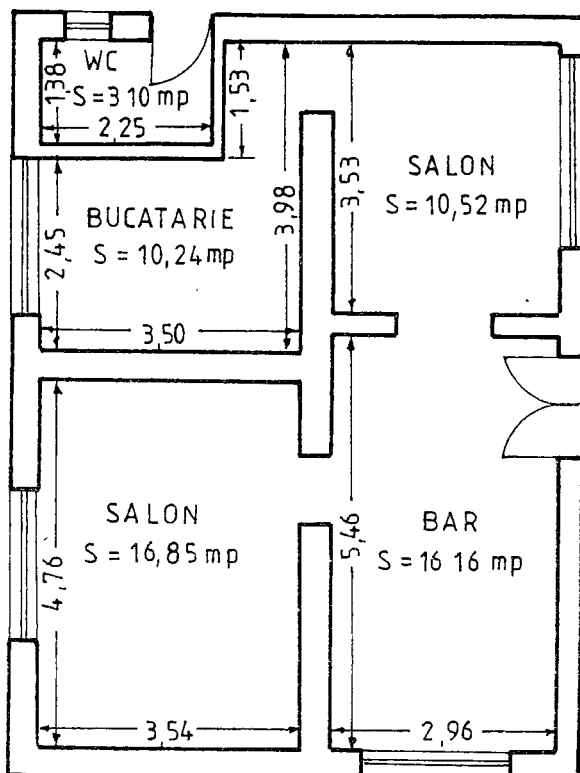
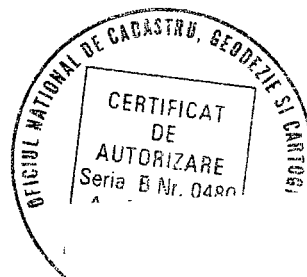

DE...  
C.A. 103  
Inspector...

Intocmit:  
S.C. PROLIF - S.A.  
Iunie 2001



PROLIF

# RELEVEU VILA 3 - C4

Scara 1:100

D.T.S.J. CONSTANTA

COMPLEX SPORTIV "HIDROTEHNICA" CONSTANTA

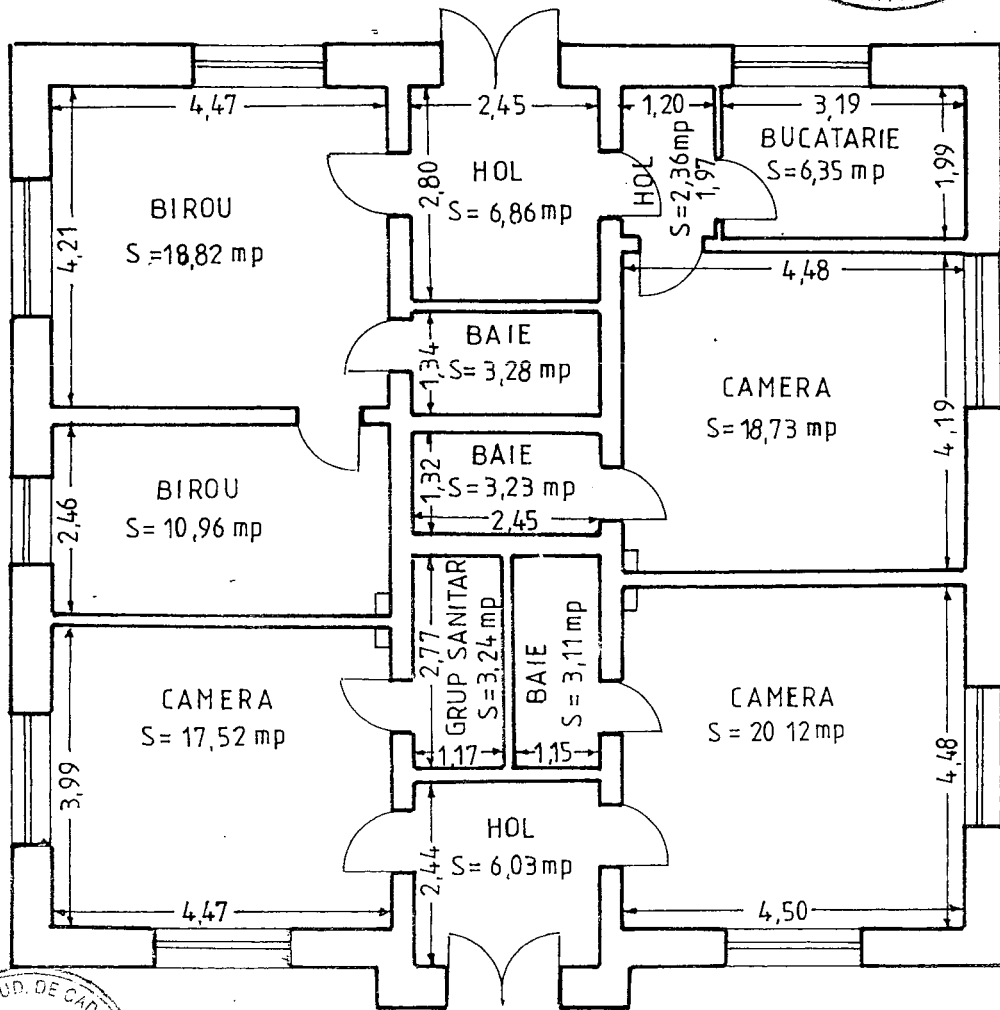
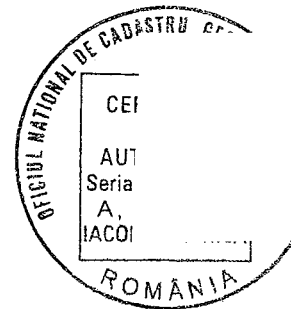

OFICIUL JUDECĂRESC DE CADASTRU

Handwritten notes and stamps, including the number 11103.

Intocmit:  
S.C. PROLIF - S.A.  
Iunie 2001

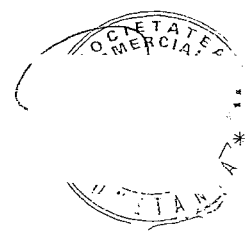

# RELEVU RESTAURANT – C5

Scara 1:100

D.T.S.J. CONSTANTA

COMPLEX SPORTIV "HIDROTEHNICA" CONSTANTA

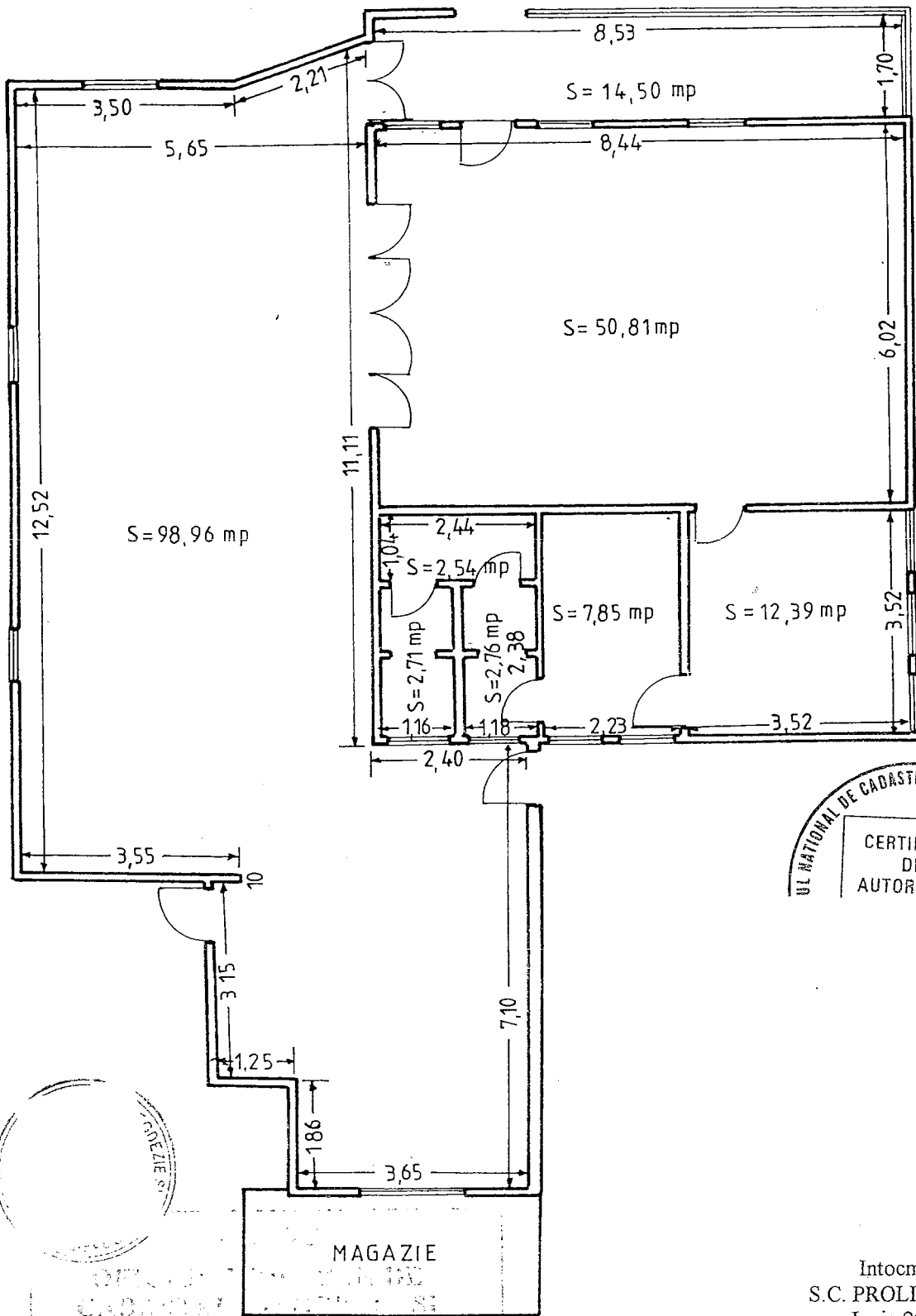

Seam: 14/103  
VERIFICAT DE CADASTRU  
Inspector: [signature]

Intocmit:  
S.C. PROLIF – S.A.  
Iunie 2001



# RELEVEU MAGAZIN – C6

Scara 1:100

D.T.S.J. CONSTANTA

COMPLEX SPORTIV "HIDROTEHNICA" CONSTANTA

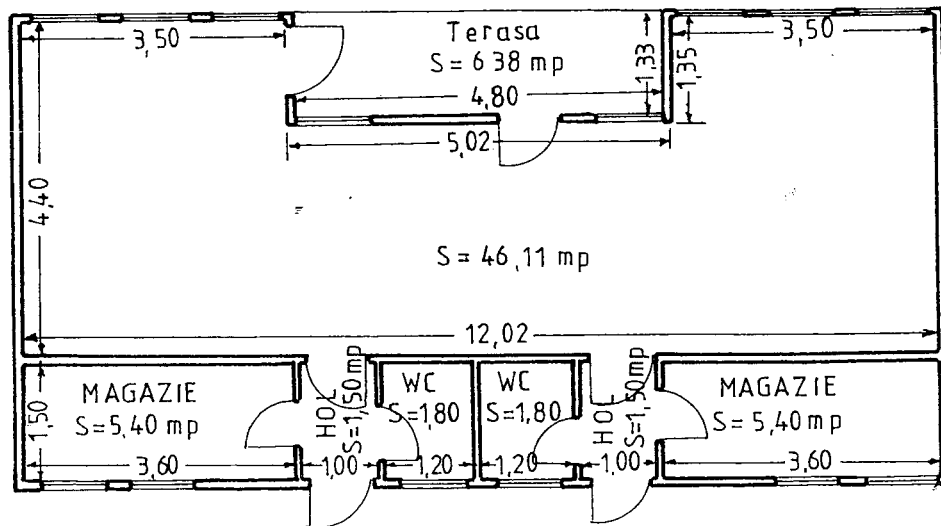
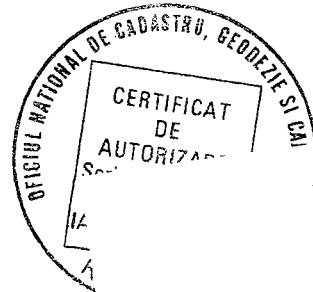

Intocmit:  
S.C. PROLIF – S.A.  
Luna 2001  
SOCIETATE COMERCIALA

11103  
OFICIUL NATIONAL  
CORNARI BĂVIDENCU  
22



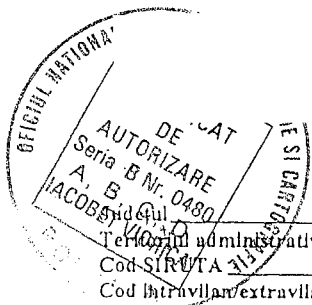

# FIȘA BUNULUI IMOBIL

ANEXA 1

din STR. B-DUL AUREL VLAICU NR. 123  
COMPLEXUL SPORTIV „HIDROTEHNICA” CONSTANTA

CONSTANTA  
 CONSTANTA  
 60428

Secțiune plan/nomenclatură \_\_\_\_\_  
 Nr. sector cadastral \_\_\_\_\_  
 Nr. cadastral al bunului imobil 7266  
 Nr. carte funciאר \_\_\_\_\_

SCHIȚA BUNULUI IMOBIL

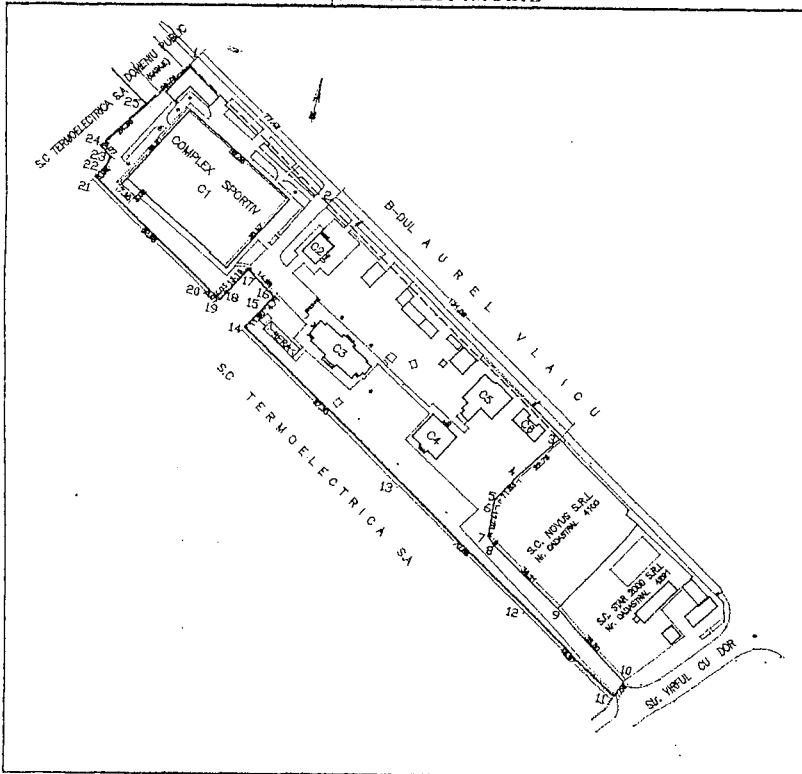

A. DATE REFERITOARE LA TEREN

Nr. parcelă	Categoria de folosință	Cod grupă destinație	Suprafața din măsurători (mp)	Clasa de calitate	Zona în cadrul localității	Mențiuni
1	2	3	4	5	6	7
1	CC	TD1	12313,17			
TOTAL			12313,17			

B. DATE REFERITOARE LA CONSTRUCȚII

Nr. corp clădire/construcție	Denumire	Suprafața construită la sol (mp)	Cod grupă destinație	Mențiuni
1	2	3	4	5
C1	SALA JOCURI	1926,48	CSPD	P
C2	VILA 2 (BIROURI)	74,75	CADM	P- (Inchiriat spațiu comercial)
C3	VILA 1 (SPATIU CAZARE)	251,98	CLDC	D+P
C4	VILA 3 (BIROURI)	160,07	CADM	P
C5	RESTAURANT	205,23	CCOM	P
C6	MAGAZIN	69,55	CCOM	P
TOTAL		2688,06		

C. DATE REFERITOARE LA PROPRIETAR

Nr. crt.	Nume/Denumire proprietar	Domiciliu/Sediu proprietar	Cod numerle personal/Cod SIRUES	Tipul actului de proprietate, nr. și data înregistrării /eliberării	Cod grupă proprietate	Suprafața din act (ha sau mp)		Modul de deținere Teren/construcție		Mențiuni	
						Teren	Construcție	Exclusiv	Indiviziune		
1	2	3	4	5	6	7	8	9	10	11	
1	DOMENIU PUBLIC AL STATULUI ADMINISTRAT DE D.T.S. CONSTANTA	Str. Ion Bănescu nr. 2 Mun. Constanta Jud. Constanta		Ordinul nr. 147/29.06.1990 al MINISTERULUI SPORTULUI Legea educatiei fizice și sportului nr. 69/2000		15000,00			15000,00		Teren în administrare

Întocmit: S.C. PROLIF - S.A.

Data: Iunie 2001

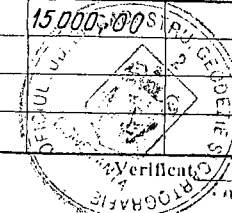

**Proces-verbal de vecinătate**  
Încheiat la data de 22.10.2010

În temeiul Legii cadastrului și a publicității imobiliare nr. 7/1996, republicată, în conformitate cu Regulamentul privind conținutul și modul de întocmire a documentațiilor cadastrale în vederea înscrierii în cartea funciară, aprobat prin Ordinul directorului general al Agenției Naționale de Cadastru și Publicitate Imobiliară nr. 634/2006, cu modificările și completările ulterioare, subsemnații, N.S. etc. domiciliul/sediul ROMANIA seria .....nr. 274482C.....am procedat la recunoașterea și stabilirea limitei și vecinătăților imobilului situat în..CONSTANTA , B-dul AUREL VLAICU Nr. 123 COMPLEX SPORTIV "HIDROTEHNICA" CONSTANTA, Nr. Cad...7266...Nr. carte funciară...153169...și prezentat în schită:

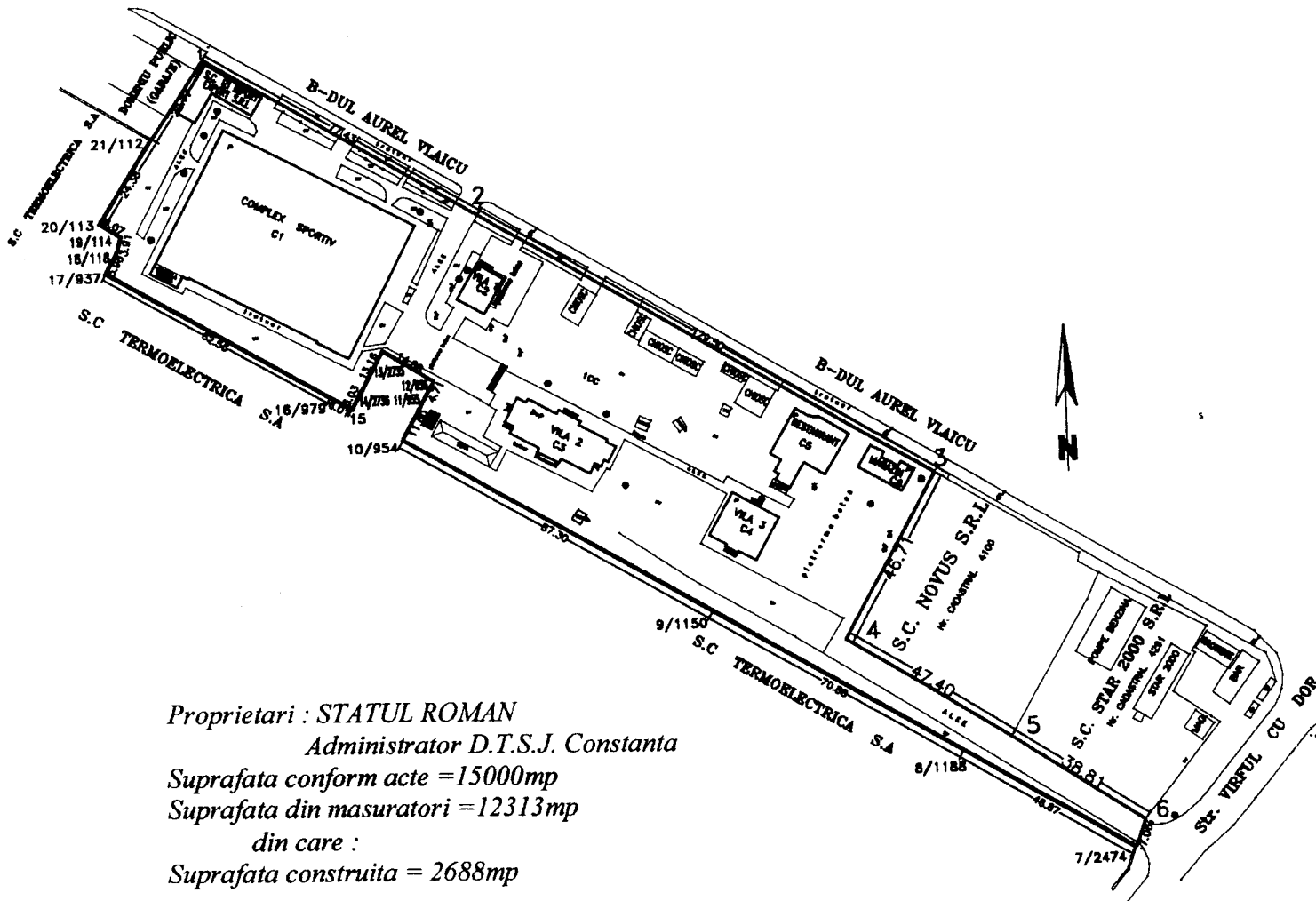

Proprietari : STATUL ROMAN  
Administrator D.T.S.J. Constanta  
Suprafata conform acte =15000mp  
Suprafata din masuratori =12313mp  
din care :  
Suprafata construita = 2688mp

Latura (de la punctul pana la punctul)	Lungime (m)	Felul materializării	Vecin (numele și prenumele/denumire)	Semnatura vecinului	Carte identitate și C.N.P.
3-4	46.71		S.C. NOVUS S.R.L.		KT 584269 1441006131225
4-5	47.40		S.C. NOVUS S.R.L.		

Subsemnații, proprietari ai imobilelor învecinate imobilului descris mai sus, recunoaștem limitele stabilite prin prezentul proces-verbal și prezenta schită fiind de acord cu aceasta.  
Prezentul proces - verbal a fost încheiat în .....4.....exemplare ( câte un exemplar pentru fiecare parte semnatară și unul pentru documentația cadastrală ) și conține.....4.....pagini.  
Anexăm la prezentul proces-verbal 4 fotografii ale limitelor.

Proprietar,

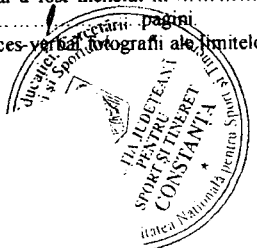

Numele și prenumele persoanei autorizate



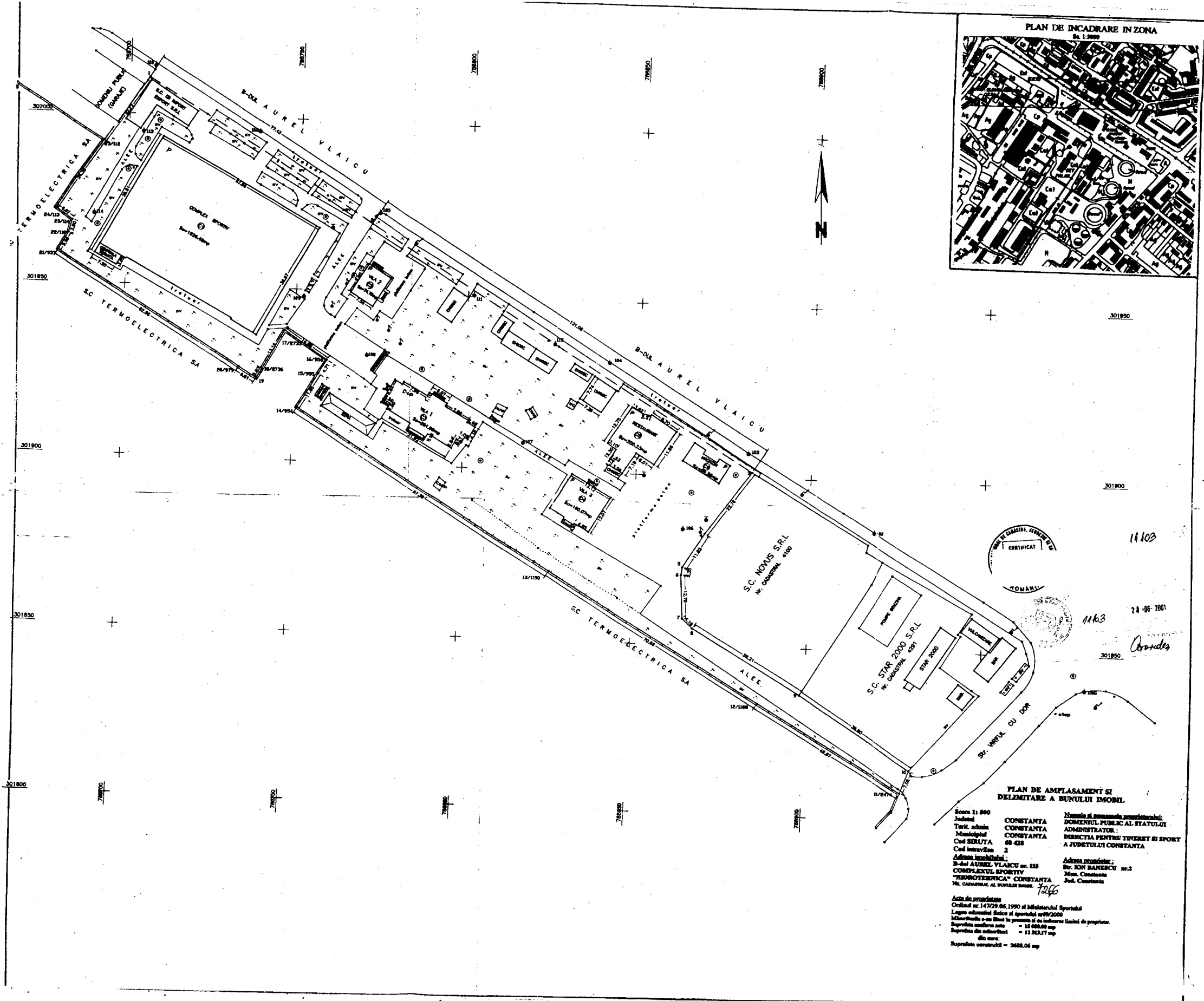

11103  
28-06-2001  
1163  
301850  
*Comandant*

**PLAN DE AMPLASAMENT SI DELIMITARE A BUNULUI IMOBIL**

Scara 1:600  
Judetul CONSTANTA  
Terit. administr. CONSTANTA  
Municipal Cod SIRUTA 60 428  
Cod cadastru 2  
Adresa imobilului: B-D-LE AUREL VLAICU nr. 133  
COMPLEXUL SPORTIV "TERMOELECTRICA" CONSTANTA  
Nr. Cadastral al terenului teren: 7266

Numele si numele predecesorului:  
DOMENIUL PUBLIC AL STATULUI  
ADMINISTRATOR: DIRECTIA PENTRU TURISM SI SPORT A JUDETELUI CONSTANTA  
Adresa functionarilor:  
Str. ROY BAILESCU nr.3  
Mun. Constanta  
Jud. Constanta

Acta de proprietate  
Ordnina nr. 14729/06.1990 si Ministerul Sportului  
Legislatia aplicata: Ordinul nr. 20/2000  
Mentoratia s-a facut la prezenta si cu indicarea limitelor de proprietate.  
Suprafata terenului total = 15 000,00 mp  
Suprafata terenului constructibil = 11 943,17 mp  
din care:  
Suprafata construita = 2488,04 mp

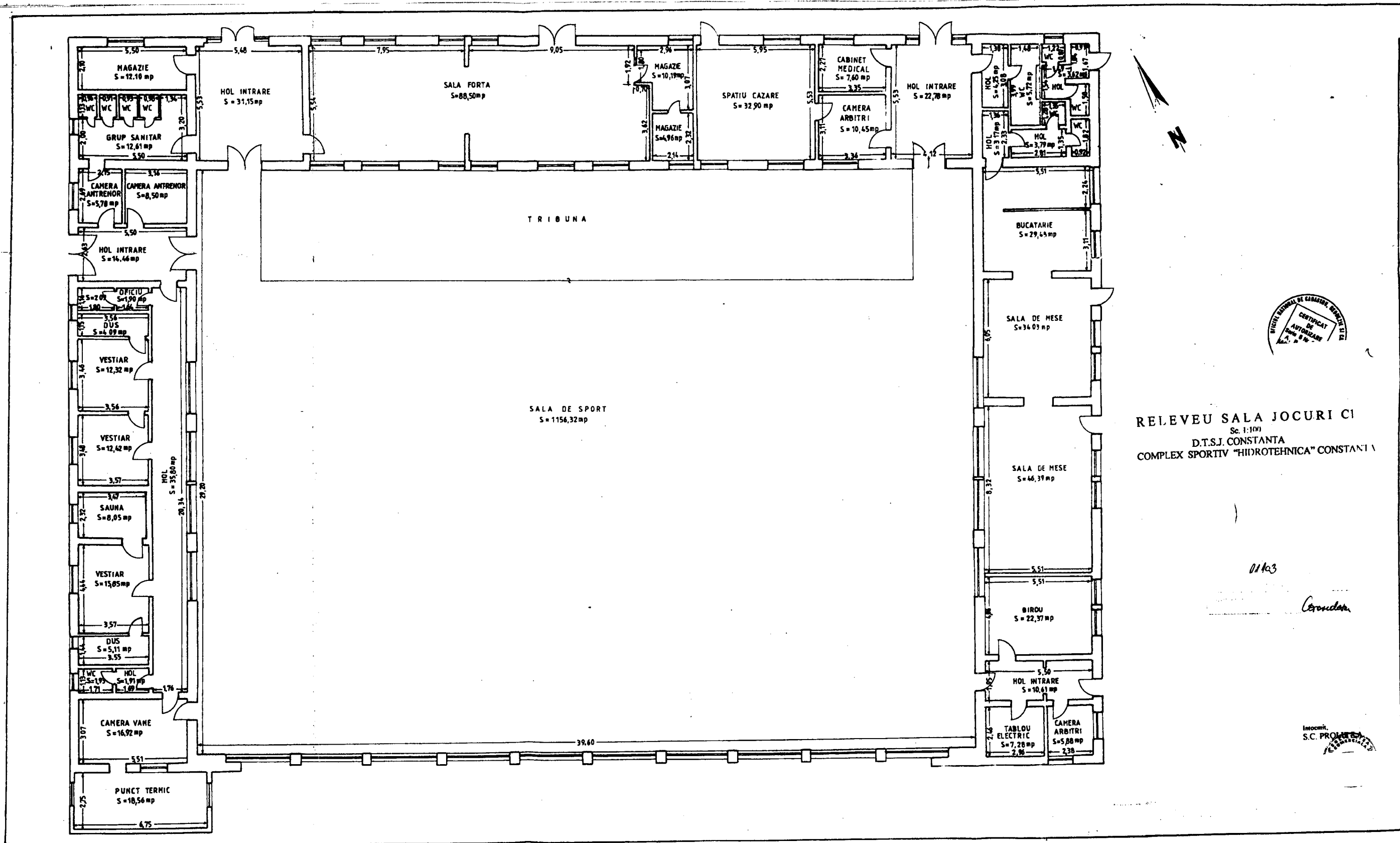

RELEVU SALA JOCURI CI  
 Sc. 1:100  
 D.T.S.J. CONSTANTA  
 COMPLEX SPORTIV "HIDROTEHNICA" CONSTANTA

01103

*Cronclan*

Imocin.  
 S.C. PROMOTIA

**RELEVEU PARTER VILA 1 - C3**

Scara 1:100

D.T.S.J. CONSTANTA

COMPLEX SPORTIV "HIDROTEHNICA" CONSTANTA

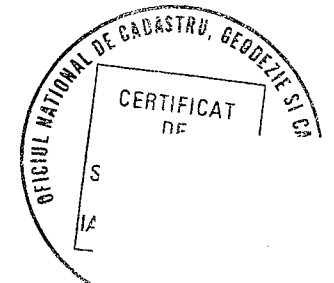
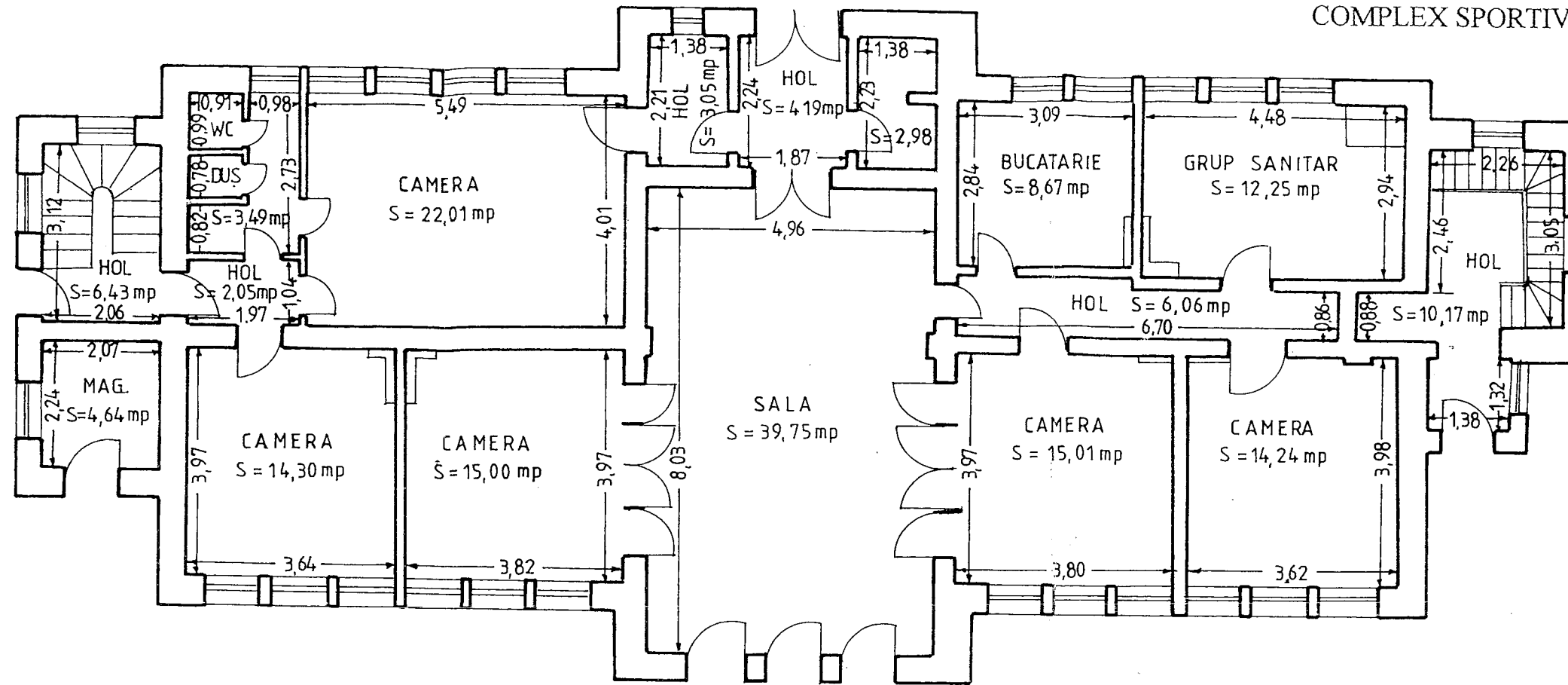

1103

Handwritten notes and signatures are present in this section, including a signature that appears to be 'C. ...'.

**RELEVEU DEMISOL VILA 1 - C3**

Scara 1:100

D.T.S.J. CONSTANTA

COMPLEX SPORTIV "HIDROTEHNICA" CONSTANTA

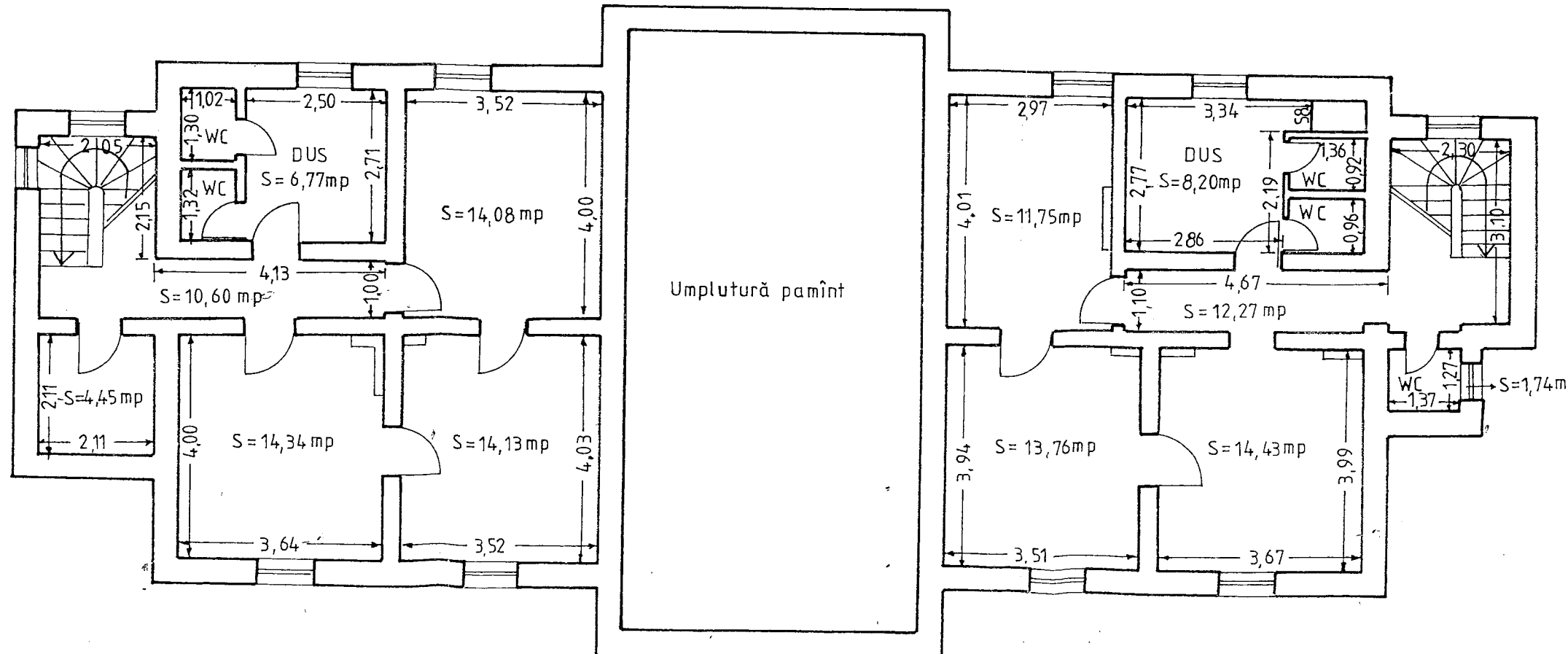

Intocmit:  
S.C. PROLIF - S.A.  
Iunie 2001

**CONSILIUL JUDETEAN CONSTANTA**

Comisiei de urbanism, amenajarea teritoriului, monumentelor,  
protejarea acestora și protecția mediului înconjurător

**A V I Z**

Comisiei de urbanism, amenajarea teritoriului, monumentelor, protejarea acestora și protecția mediului înconjurător, întrunită în ședința din data de 28.07.2011, a analizat Expunerea de motive a Președintelui Consiliului Județean Constanta, Raportul Direcției Generale de Administratie Publica si Juridica la proiectul de hotarare privind emiterea acordului Consiliului Judetean Constanta in vederea promovarii unei Hotarari de Guvern pentru transmiterea bazei sportive "Hidrotehnica" Constanta din administrarea Autoritatii Nationale pentru Sport si Tineret prin Directia Judeteană pentru Sport si Tineret Constanta in administrarea Consiliului Judetean Constanta.

Comisia este de acord cu proiectul de hotărâre.

**PREȘEDINTE,**

**CONSILIUL JUDETEAN CONSTANTA**

Comisia pentru administratie publica, juridica, apararea ordinii publice,  
sanatate si protectie sociala

**A V I Z**

Comisia pentru administratie publica, juridica, apararea ordinii publice, sanatate si protectie sociala, întrunita in ședința din data de 27.04.2011, a analizat Expunerea de motive a Președintelui Consiliului Județean Constanta, Raportul Direcției Generale de Administratie Publica si Juridica la proiectul de hotarare privind emiterea acordului Consiliului Judetean Constanta in vederea promovarii unei Hotarari de Guvern pentru transmiterea bazei sportive "Hidrotehnica" Constanta din administrarea Autoritatii Nationale pentru Sport si Tineret prin Directia Judeteana pentru Sport si Tineret Constanta in administrarea Consiliului Judetean Constanta.

Comisia este de acord cu proiectul de hotărâre.

**PRESEDINTE,**

←

**CONSILIUL JUDETEAN CONSTANTA**

Comisia de studii, prognoze economico-sociale, buget-finanțe si administrarea domeniului public si privat al județului

**R A P O R T**

Comisia de studii, prognoze economico-sociale, buget-finanțe si administrarea domeniului public si privat al județului, întrunita în ședința din data de 27.07.2011, a analizat Expunerea de motive a Președintelui Consiliului Județean Constanta, Raportul Direcției Generale de Administratie Publica si Juridica la proiectul de hotărâre privind emiterea acordului Consiliului Judetean Constanta in vederea promovarii unei Hotarari de Guvern pentru transmiterea bazei sportive "Hidrotehnica" Constanta din administrarea Autoritatii Nationale pentru Sport si Tineret prin Directia Judeteana pentru Sport si Tineret Constanta in administrarea Consiliului Judetean Constanta.

Comisia este de acord cu proiectul de hotărâre.

**PREȘEDINTE.**





Nr. 4531 din 25.07.2011

## CONSILIUL JUDEȚEAN CONSTANȚA

Domnului Președinte NICUȘOR DANIEL CONSTANTINESCU

În condițiile legii descentralizării vă rugăm respectuos să aprobați inițierea unei hotărâri de guvern în vederea preluării din administrarea Autorității Naționale pentru Sport și Tineret prin Direcția Județeană pentru Sport și Tineret Constanța a bazei sportive Hidrotehnica de către Consiliul Județean Constanța.

Menționăm că datorită lipsei finanțării baza sportivă care a fost folosită gratuit de către Clubul Sportiv Tomis Constanța nu mai poate fi susținută financiar.

Clubul sportiv Tomis Constanța, urmare a auditului realizat care a evidențiat datoriile existente va intra în insolvență. Activitatea handbalistică a clubului va fi preluată de Clubul Sportiv Universitar Neptun care aparține Universității Maritime Constanța.

Anexăm detaliile tehnice ale bazei.

Cu mulțumiri,

ELENA FRÎNCU  
Director Executiv

